



27

Percuteurs pneumatiques à intervalle Netter Série PKL



- Force de percussion supérieure à celle des percuteurs traditionnels
- Moindre consommation d'air par coup
- Versions à garniture élastomère EE, à faible niveau de bruit
- Versions à autocommande ST
- Disponibles en versions ATEX ou en Inox



PKL 150



PKL 170



PKL 220



Percuteurs pneumatiques à intervalle Netter Série PKL

Type	Pression de service optimale [bar]	Force de percussion* [kg]	Consommation d'air/coup à pression optimale [litre normal]	Poids [kg]	Convient pour une épaisseur de paroi de [mm]
PKL 125/4	4,0	0,43	0,09	0,8	1 – 2
PKL 125/6	6,0	0,60	0,14	0,8	1 – 2
PKL 135/4	4,2	0,56	0,13	1,5	1 – 3
PKL 135/6	5,9	0,92	0,18	1,5	1 – 3
PKL 150/3**	2,9	1,30	0,27	2,6	2 – 4
PKL 150/4	4,1	1,80	0,38	2,6	2 – 4
PKL 150/5**	4,7	2,10	0,43	2,6	2 – 4
PKL 150/6	5,9	2,70	0,54	2,6	2 – 4
PKL 170/3	3,7	4,20	0,95	10,4	3 – 5
PKL 170/5	5,5	6,30	1,41	10,5	3 – 5
PKL 200/3	3,6	4,85	2,16	19,8	4 – 8
PKL 200/5	5,4	7,55	2,40	19,9	4 – 8
PKL 220/4	4,0	5,50	1,43	8,5	8 – 10
PKL 220/6	6,0	8,80	2,10	8,6	8 – 12
PKL 240/4	4,0	12,40	2,00	24,0	10 – 12
PKL 240/6	6,0	16,60	3,01	24,1	> 10
PKL 240/8	8,0	19,30	3,97	24,2	> 10

* La force de percussion correspond à l'action du poids indiqué tombant d'une hauteur de 1 m. **Versions spéciales.

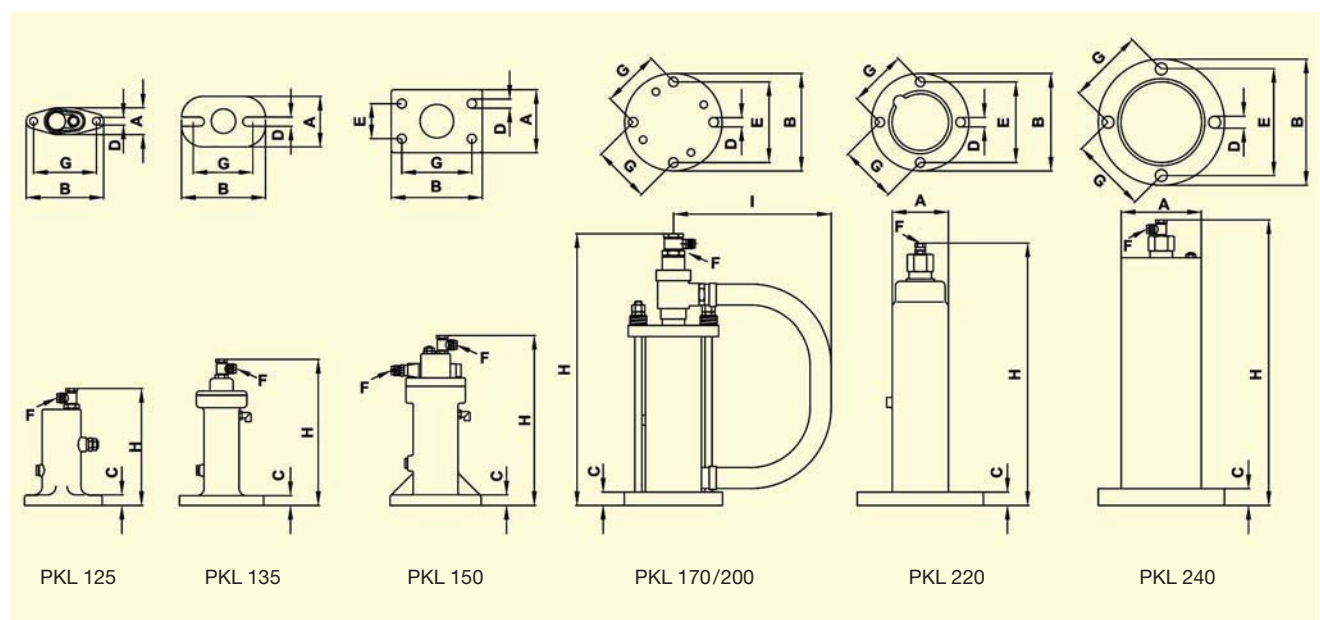

Type	A [mm]	B [mm]	C [mm]	Ø D [mm]	E [mm]	F [mm]	G [mm]	H [mm]	I [mm]
PKL 125	38	111	15	9,0	–	G1/8, NW 6×1	90,0	167	–
PKL 135	72	120	14	13,0	–	G1/8, NW 6×1	90,0	204	–
PKL 150	90	130	15	12,5	50	G1/8, NW 6×1	100,0	240	–
PKL 170	–	Ø 140	19	13,5	Ø 115	G1/2, NW 6×1	81,5	397	~ 230
PKL 200	–	Ø 180	24	17,0	Ø 152	G1/2, NW 6×1	107,5	425	~ 230
PKL 220**	Ø 80	Ø 140/180	18/22	13,5/17,0	Ø 115/152	G1/8, NW 6×1	81,5/107,5	380/384	–
PKL 240	Ø 114	Ø 180	27	17,0	Ø 152	G1/8, NW 6×1	107,5	405	–

** Au choix avec dimensions de fixation identiques à celles du PKL 170 ou du PKL 200.

Percuteurs pneumatiques à intervalle Netter Série PKL



Kit ST

Domaines d'utilisation

Avec une amenée permanente d'air comprimé, le kit ST permet une séquence de percussion ininterrompue.

Fréquence de percussion

Le montage d'une vanne à réduction sur la canalisation d'amenée permet de régler la fréquence de percussion. Il est nécessaire de tenir compte de la séquence maximale de percussion.



Kit EE

Domaines d'utilisation

Le kit EE sert à obtenir une percussion insonore (" effet du maillet en caoutchouc ").

Structure et mode d'action

Sur les PKL 125, 135 et 150, une plaque d'écartement à garniture élastomère est montée entre le perceur et la surface de montage.

À partir du PKL 170, la plaque de base est remplacée par une plaque de base à garniture élastomère ce qui permet de réduire considérablement le niveau sonore.



Versions spéciales ATEX / Inox / Hautes températures

PKL E (ATEX)

Les perceurs pneumatiques à intervalle de la série PKL E correspondent à la directive 94/9/CE (Directive ATEX), groupe d'appareils II, et conviennent à une mise en œuvre dans les zones à atmosphère explosible de la catégorie 2 (2G et 2D 85°C [T6]) dans les zones 1, 2, 21 et 22.

PKL S (Inox)

Les perceurs pneumatiques en inox répondent aux exigences particulières imposées en matière de résistance chimique des surfaces.

PKL HT (Hautes températures)

La série HT est conçue pour une température ambiante allant jusqu'à 160°C.

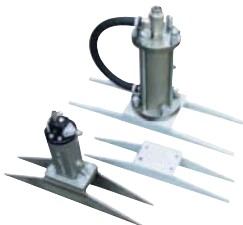

Consoles à souder

Domaines d'utilisation

Les consoles à souder ASB et les plaques à souder ASP en version droite ou arrondie sont conçues pour une fixation sur des réservoirs rectangulaires, cylindriques ou coniques. Elles permettent une transmission optimale des impulsions générées par le perceur tout en réduisant la contrainte exercée sur les cordons de soudure et les parois des réservoirs.

Structure et mode d'action

Les consoles à souder sont directement soudées sur les réservoirs. Ensuite, le perceur est vissé sur la console à l'aide du kit de fixation NBS.



Kits de fixation NBS

Domaines d'utilisation

Les kits de fixation NBS servent notamment à fixer les perceurs à intervalle PKL de manière sûre et durable. Les kits NBS se composent de vis spéciales, d'éléments d'amortissement, de

rondelles et d'écrous conçus pour les différents cas d'application. Les kits de fixation sont disponibles en plusieurs versions.



Vannes de commande

Domaines d'utilisation

Des vannes de distribution sont nécessaires pour commander les perceurs à intervalle. Il est possible de les actionner à la main ou par l'intermédiaire des minuteriers appropriés.

Notre programme de livraison comprend des vannes électriques, pneumatiques et manuelles.



Minuteriers AP et PAP

Domaines d'utilisation

Les minuteriers sont utilisés pour la commande de perceurs à intervalle, d'électrovannes et de protections de moteurs quand il est nécessaire de disposer de possibilités de régulation temporelle des séquences de travail.

Structure et mode d'action

Sur la minuterie AP 115, le temps de travail et le temps de pause paramétrables commandent par exemple une électrovanne par l'intermédiaire d'un signal électrique. Les minuteriers pneumatiques (PAP 115 et PAP 116) commandent directement l'air comprimé amené au système et peuvent également être mises en œuvre dans les zones humides. L'utilisation de ces minuteriers réduit la consommation d'énergie et le niveau sonore.



NetterVibration



Percuteurs pneumatiques à intervalle Netter Série PKL



Casiers antibruit

Domaines d'utilisation

L'utilisation de casiers antibruit est l'avantageuse, notamment sur les silos à revêtement isolant.

Grâce à la fixation des casiers antibruit sur le revêtement isolant, la source sonore (silo) est de nouveau intégralement isolée.



Fixations à vide VAC

Domaines d'utilisation

Les fixations à vide de la série VAC servent à la fixation rapide des vibreurs sur les surfaces lisses et, dans certaines conditions, sur les surfaces rugueuses ou convexes. Elles permettent de fixer les vibreurs rapidement et simplement sans recourir au soudage ou au vissage.

Structure et mode d'action

Dès que l'air comprimé est amené à la fixation VAC, l'unité est fixée par l'intermédiaire de ses ventouses et assure une liaison parfaitement adhérente entre le percuteur et son support. Des fixations ATEX et des appareils à plaque inox sont également disponibles.



Nettoyage d'éléments de filtre



Décolmatage de parois de silos



Décolmatage de réservoirs de pesage

Domaines d'utilisation

Les percuteurs pneumatiques à intervalle de la série PKL conviennent particulièrement bien au décolmatage de matériaux adhérant fortement à des parois, des tuyauteries ou des réservoirs. Exemples d'utilisation : élimination de cheminées et de ponts, vidage intégral.

Structure et mode de fonctionnement

La percussion (identique au coup porté par un marteau) est produite par le piston. Sur les PKL 125 à 150, le coup est directement porté sur la surface sur laquelle est montée le percuteur. À partir du PKL 170, le coup est porté sur la plaque de base. L'air comprimé pousse le piston contre un ou deux ressorts, la purge d'air rapide de la chambre du piston catapulte celui-ci contre la surface de percussion. Les percuteurs pneumatiques à intervalle de la série PKL peuvent fonctionner à l'air comprimé non huilé. Des vannes de distribution (non comprises dans

le volume de la livraison) sont nécessaires pour l'actionnement des percuteurs. La séquence de percussion maximale est de 10 coups consécutifs à un rythme de 15 coups par minute et de 180 coups à l'heure.

Conditions de travail admissibles

Moyen de commande:

Air comprimé ou azote (filtre $\leq 5 \mu\text{m}$), de préférence avec brouillard d'huile

Pression de travail:

2,5 bar à 6 bar

Température ambiante:

-20°C à 60°C

Versions HT jusqu'à 160°C

NetterVibration vous propose les accessoires appropriés pour le montage, l'installation et la commande de vibreurs et de percuteurs à intervalle.

Netter fournit des solutions.

Consulter nos techniciens d'applications expérimentés.

Netter GmbH

Allemagne

Fritz-Ullmann-Str. 9
55252 Mainz-Kastel
Tel. +49 6134 2901-0
Fax +49 6134 2901-33

Suisse

Erlenweg 4
4310 Rheinfelden
Tel. +41 61 8316200
Fax +41 61 8311291

Pologne

Al. W. Korfatego 195 / 17
40-153 Katowice
Tel. +48 32 2050947
Fax +48 32 2051572
info@NetterVibration.pl

www.NetterVibration.com
info@NetterVibration.com